

# BELAZ

## АЭРОДРОМНЫЙ ТЯГАЧ БЕЛАЗ-74271

ВЗЛЕТНАЯ МАССА ДО 600 ТОНН



### ТЕХНИЧЕСКИЕ ХАРАКТЕРИСТИКИ

#### Двигатель

Модель	DEUTZ TCD 2015 V06
Дизельный, четырехтактный, с V-образным расположением цилиндров, с системой впрыска топлива, контролируемой электронным соленоидным клапаном, газотурбинным наддувом и промежуточным охлаждением наддувочного воздуха.	
Номинальная мощность при 2100 об/мин, кВт (л.с.)	330 (450)
Максимальный крутящий момент при 1300 об/мин, Н*м	2000
Количество цилиндров	6
Рабочий объем цилиндров, л	11,9
Диаметр цилиндра, мм	132
Ход поршня, мм	145
Удельный расход топлива при номинальной мощности, г/кВт*ч	225
Очистка воздуха – двухступенчатая с фильтрующими элементами сухого типа.	
Система смазки – смешанная, выполнена по принципу «мокрого» картера с выносным фильтром.	
Система охлаждения – жидкостная, с принудительной циркуляцией, двухконтурная.	
Система пуска – электростартерная.	
Напряжение в системе электрооборудования, В	24

#### Трансмиссия

Гидромеханическая передача с одноступенчатым гидротрансформатором с приводом насосов рабочего оборудования с режимом гидромфты, коробкой передач с фрикционными муфтами, блокируемым межосевым дифференциалом и электрогидравлическим приводом управления переключения ступеней.		
Максимальная скорость движения, км/ч:		
вперед	30	
назад	22	
Передаточные числа:		
согласующего редуктора		1,0
коробки передач		
передача	вперед	назад
1	3,84	3,60
2	2,27	1,67
3	1,06	0,99
4	0,63	

#### Подвеска

Передний мост – зависимая, с тремя продольными и одной поперечной штангами. Цилиндры пневмогидравлические (масло и азот).	
Задний мост – жесткая.	
Ход поршня цилиндра, мм	123

## Рулевое управление

Гидрообъемное, с поворотными кулаками и дублирующим (аварийным) источником. Масляные насосы – шестеренные.  
Габаритный радиус при повороте 2-х колес, м 13,2  
Габаритный радиус при повороте 4-х колес, м 7,6  
Соответствует требованиям стандарта ISO 5010.

## Тормозная система

Тормозная система – соответствует международным нормам и требованиям по безопасности ISO 3450 и оборудована рабочей и стояночной тормозными системами.

Рабочая система:

Многодисковые маслоохлаждаемые для всех колес.

Привод – гидравлический.

Стояночная система:

Дисковый постояннозамкнутый, на валу ведущей шестерни переднего моста.

Привод – пружинный, управление – гидравлическое.

## Ведущие мосты

Два. Передний и задний мосты – ведущие, механические, управляемые с двухступенчатой главной передачей с коническими шестернями с круговым зубом, дифференциалом с прямозубыми коническими шестернями и четырьмя сателлитами, планетарными колесными передачами с цилиндрическими прямозубыми шестернями.

В мосты установлены шарниры равных угловых скоростей с карданными шарнирами открытого типа на игольчатых подшипниках

На передний мост установлен стояночный тормозной механизм.

Передаточные числа:

- главной передачи	4,646
- колесной передачи	5,786
- общее ведущего моста	26,879

## Сцепные устройства

По два сцепных устройства спереди и сзади тягача для присоединения штатных водил самолетов.

## Кабина

Аэродромный тягач БЕЛАЗ-74271 комплектуется двумя кабинами:

-передняя – цельнометаллическая, трехместная, двухдверная, подъемная.  
-задняя – цельнометаллическая, трехместная, двухдверная, неподъемная.

Механизм подъема – гидравлический.

Перемещение кабины по вертикали, мм 650

Герметичная, термозумоизолированная, соответствует требованиям стандартов, устанавливающих уровни внутреннего шума, вибрации, концентрации вредных веществ и запыленности воздуха. Оснащена зеркалами заднего вида с электрообогревом, совмещенной системой вентиляции отопления и кондиционирования, автомагнитолой.

## Тяговое усилие

В зависимости от установленного баласта, кН 280 / 344 / 410 / 450

## Масса

Наибольшая масса самолета, кг 600000

Масса тягача, в зависимости

от установленного баласта, кг 38200 / 47700 / 57200 / 63200

Распределение полной массы по осям, %:

передняя	50
задняя	50

## Рама

Сварная, из высокопрочного толстолистового проката.

## Шины

Пневматические, с возможностью установки цепей противоскольжения.

Обозначение 18.00R25

Внутреннее давление, МПа по рекомендации изготовителя шин

Обозначение обода 13.00-25/2,5

## Заправочные емкости

Топливный бак, л	305
Система охлаждения двигателя, л	100
Система смазки двигателя, л	40
Гидромеханическая передача	70
Гидравлическая система	280
Главная передача	16
Колесные передачи	32 (16x2)
Цилиндры подвески	16 (8x2)

## Карданная передача

Один карданный вал открытого типа с шарнирами на игольчатых подшипниках, соединяющий гидромеханическую передачу и передний ведущий мост и карданная муфта открытого типа с шарнирами на игольчатых подшипниках соединяющая гидромеханическую передачу и задний ведущий мост. Между гидромеханической передачей и двигателем установлена упругая муфта.

## Зимний пакет

Подогрев топлива в баке, гидр влической жидкости, охлаждающей жидкости, АКБ, отопители кабин от сети 220 В.

Дизельные автономные отопители кабин.

## Применение

Аэродромный тягач с колесной формулой 4x4 эффективен при буксировке самолетов взлетной массой до 600 тонн на аэродромах с искусственным покрытием в районах, расположенных на высоте до 2000 метров над уровнем моря.

## Габаритные размеры, мм

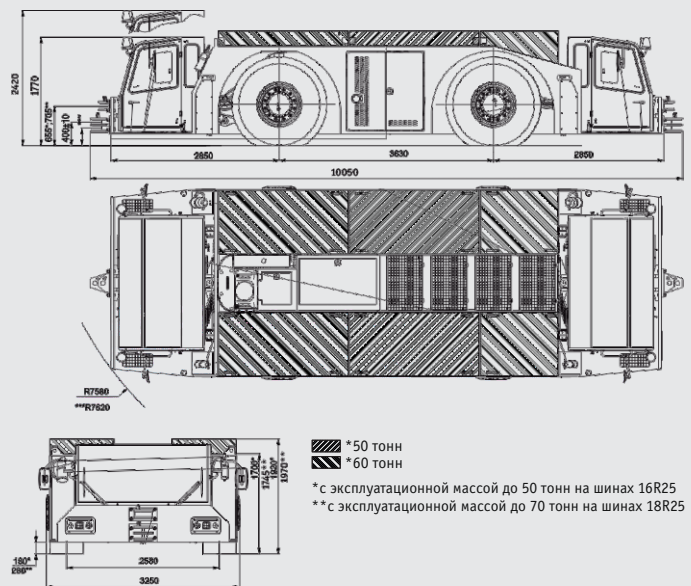

Ввиду постоянного совершенствования техники представленные технические характеристики могут быть изменены без предварительного уведомления.

www.belaz.by



БЕЛАЗ-74271

**BELAZ**