

BELAZ

ТЯГАЧ-БУКСИРОВЩИК БЕЛАЗ-74473

МАКСИМАЛЬНОЕ УСИЛИЕ НА СЦЕПНОЕ УСТРОЙСТВО 210 кН



ТЕХНИЧЕСКИЕ ХАРАКТЕРИСТИКИ

Двигатель

Модель	КТА19-С
Дизельный, четырехтактный, с V-образным расположением цилиндров, непосредственным впрыском топлива, газотурбинным наддувом.	
Номинальная мощность при 2100 об/мин, кВт (л.с.)	448 (600)
Максимальный крутящий момент при 1600 об/мин, Н*м	2237 (1500-1600)
Количество цилиндров	6
Рабочий объем цилиндров, л	18,9
Диаметр цилиндра, мм	159
Ход поршня, мм	159
Удельный расход топлива при номинальной мощности, г/кВт*ч	219
Очистка воздуха – трехступенчатая с фильтрующими элементами сухого типа.	
Выпуск отработавших газов осуществляется через глушители.	
Система смазки – смешанная, выполнена по принципу «мокрого» картера.	
Охлаждение масла – водомасляным теплообменником.	
Система охлаждения – жидкостная, с принудительной циркуляцией.	
Система пуска – электростартерная.	
Напряжение в системе электрооборудования, В	24

Трансмиссия

Гидромеханическая передача с согласующим редуктором, комплексным одноступенчатым блокируемым гидротрансформатором, вальной коробкой передач с фрикционными муфтами, гидродинамическим тормозом-замедлителем, электрогидравлическим управлением переключения передач.

Передаточные числа: согласующего редуктора 1,0

коробки передач	перед	назад
передача	вперед	назад
1	3,84	6,07
2	2,27	1,67
3	1,50	
4	1,05	
5	0,62	

Подвеска

Зависимая для передней оси и ведущего моста, с продольными и поперечной штангами. Цилиндры пневмогидравлические со встроенным гидравлическим амортизатором, два на переднюю ось и четыре на задний мост.

Ход поршня цилиндра, мм:

- переднего	265
- заднего	265

Рулевое управление

Соответствует требованиям стандарта ISO 5010.	
Радиус поворота, м	10,2
Габаритный диаметр поворота, м	23

Гидравлическая система

Объединенная для рулевого управления и рабочего оборудования.	
Масляные насосы – шестеренные.	
Максимальное давление в гидросистеме, МПа	13,5
Максимальная производительность насосов при 2100 об/мин., дм ³ /мин	270
Степень фильтрации, мкм	10

Кабина

Одноместная, с дополнительным боковым сиденьем, сиденье водителя – пневмоподдрессоренное, регулируемое. Соответствует требованиям стандартов (EN 474-1 и EN 474-6), устанавливающих уровни внутреннего шума, вибрации, концентрации вредных веществ и запыленности воздуха. Рабочее место водителя отвечает требованиям системы безопасности ROPS и FOPS.

Уровень звука в кабине не более 80 дБ(А).

Тормозная система

Тормозная система – соответствует международным нормам и требованиям по безопасности ISO 3450 и оборудована рабочей, стояночной, вспомогательной и запасной тормозными системами.

Рабочая система:

Тормозные механизмы – колодочные, барабанного типа для передних и задних колес.

Привод – пневматический, отдельный для передних и задних колес.

Стояночная система:

Тормозной механизм колодочный, постоянно-замкнутого типа на ведущем валу главной передачи.

Привод – пружинный, управление пневматическое.

Вспомогательная система:

Гидродинамический тормоз-замедлитель, на ведущем валу коробки передач, управление – электрическое.

Запасная система:

Используются стояночный и исправный контуры рабочих тормозов.

Передняя ось

Неведущая, управляемая, трубчатого сечения.	
Угол развала передних колес, град.	1

Ведущий мост

Механический с одноступенчатой главной передачей с коническими шестернями с круговым зубом, дифференциалом с прямозубыми коническими шестернями и четырьмя сателлитами, планетарными колесными передачами с цилиндрическими прямозубыми шестернями.

Передаточные числа:

главной передачи	3,417
колесной передачи	6,000
общее ведущего моста	20,50

Карданная передача

Два карданных вала открытого типа с шарнирами на игольчатых подшипниках, соединяющие гидромеханическую передачу с двигателем и ведущим мостом. Между передним карданным валом и двигателем установлена упругая муфта. Имеется защитное ограждение переднего карданного вала.

Рама

Сварная, из высокопрочной низколегированной стали. Продольные лонжероны – коробчатого сечения, переменной высоты, соединены между собой поперечинами.

Масса

Максимальное усилие на сцепное устройство, кг	21000
Масса тягача без груза, кг	34850
Распределение массы самосвала по осям, %:	
передняя	55,0
задняя	45,0

Заправочные емкости

Топливный бак, л	610
Система охлаждения двигателя, л	130
Система смазки двигателя, л	54
Гидромеханическая передача	70
Гидравлическая система	160
Главная передача	32
Колесные передачи	32 (16x2)
Цилиндры подвески:	
передние	9,6 (4,8x2)
задние	19,2 (4,8x4)

Шины

Пневматические, рисунок протектора – карьерный.	
Обозначение	21.00-35
Внутреннее давление, МПа	по рекомендации изготовителя шин
Обозначение обода	15.00-35/3.0

Навесное буксировочное оборудование

Состоит из: неподвижного кронштейна с направляющими, по которым при помощи двух гидроцилиндров перемещается подвижный кронштейн с захватом; балласта для увеличения нагрузки на переднюю ось; предохранительного щита с лестницей для подъема с земли; брызговиков задних колес.

Буксировщик оборудован проблесковым маяком и фарами освещения зоны сцепления, ящиками для хранения технологических принадлежностей.

Ход подвижного кронштейна (не менее), мм 1360

Применение

Эффективен при буксировке неисправных карьерных самосвалов массой до 42000 кг в различных дорожных и климатических условиях эксплуатации (при температуре окружающего воздуха от -50°C до +50°C). Имеется возможность буксировки самосвалов БЕЛАЗ грузоподъемностью 55 тонн на заднюю часть.

Габаритные размеры, мм

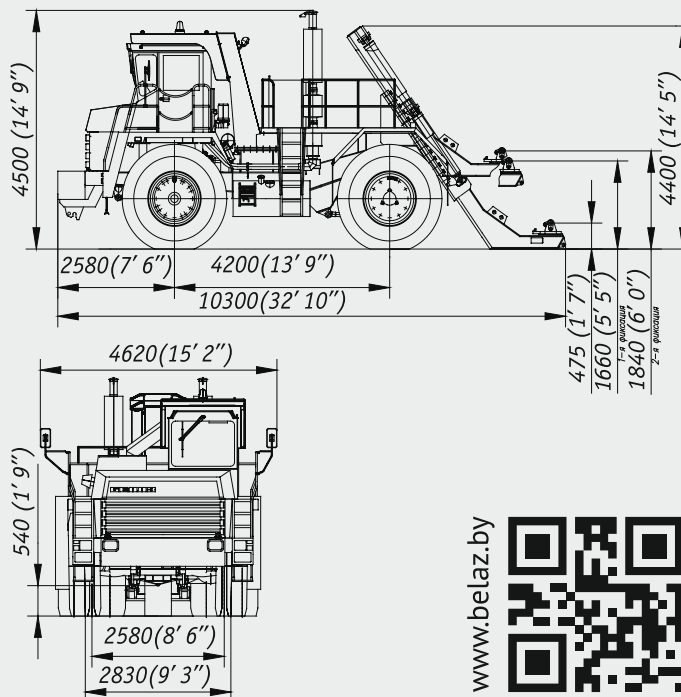

Габаритные размеры указаны для базовой комплектации машин. Ввиду постоянного совершенствования техники представленные технические характеристики могут быть изменены без предварительного уведомления.

БЕЛАЗ-74473

BELAZ